

## Keuringsverslag van een elektrische laagspanning- en zeer lage spanningsinstallatie

CONFORM

Datum keuring: 10/05/2019

Inspecteur: Werner Notelaers

Mentor: -

ID-label: oude Baan 268 bus 2 Maasmechelen

Client reference:

B.T.W. nr.: BE 898 492 489

IK. nr.:-

Merk en type meettoestel: Fluke  
1653B

Serie Nr.: 2916068

### Plaats van het onderzoek:

Straatnaam Oude Baan  
Huisnummer 268 bus 2  
Postcode 3630  
Gemeente Maasmechelen  
Type appartement

### Eigenaar:

Naam  
Straatnaam  
Huisnummer  
Postcode  
Gemeente

EAN : 54

Teller Nr.: : Nog te plaatsen

### Aard onderzoek:

Gelijkvormigheidsonderzoek van een nieuwe huishoudelijke installatie volgens AREI  
artikels 270 en 86.

Netbeheerder: FLUVIUS Spanning: 1~230V

Meter / bord verbinding: 10 mm<sup>2</sup> Max beveiliging: 40 A

Aantal borden: 1

Aantal kringen: 10

Isolatie: 38 MΩ

Aardelektrode: Aardingslus RE: 14,56 Ω

### DIFFERENTIEELSCHAKELAAR

IΔ (mA)	In (A)	In - andere (A)	I <sub>t</sub>	Type	Beveiligde kringen	Test	x 2,5
300	40		22,5kA2s (3000A)	A	10	-	-
30	40		22,5kA2s (3000A)		6	-	-

### BESCHRIJVING INSTALLATIE

Aantal kringen	Curve	Bescherming IN (A)	(andere)	P	Sectie (mm <sup>2</sup> )
Zie schema's in bijlage	-	-	-	-	-
Visueel nazicht (algemeen)	<input checked="" type="radio"/> OK <input type="radio"/> NOK	Directe aanraking	<input checked="" type="radio"/> OK <input type="radio"/> NOK	Indirecte aanraking	<input checked="" type="radio"/> OK <input type="radio"/> NOK
Aansluitingen	<input checked="" type="radio"/> OK <input type="radio"/> NOK	Correcte schema's	<input checked="" type="radio"/> OK <input type="radio"/> NOK	schema in bijlage door Aceg vzw	<input type="checkbox"/>
Equipotentiale verbindingen	<input type="radio"/> OK <input type="radio"/> NOK	<input type="radio"/> niet van toepassing	<input checked="" type="radio"/> in afwachting		
Continuïteit	<input checked="" type="radio"/> OK <input type="radio"/> NOK	Verlichting / toestellen	<input type="radio"/> OK <input type="radio"/> NOK	<input checked="" type="radio"/> NVT	

### OPMERKINGEN - INBREUKEN - NOTA'S

O2 Geen inbreuken vastgesteld.

O5 De verlichting is nog niet definitief geplaatst.

O9 Badkamer is nog niet volledig afgewerkt. Bad en/of douche dient nog geplaatst te worden.

O22 Keuken nog niet volledig geplaatst. Keukentoeestellen en/of -meubels nog te voorzien.

### BESLUIT

- De elektrische installatie voldoet aan de voorschriften van het AREI. De volgende periodieke keuring is te voorzien voor 10/5/2044
- De nodige maatregelen werden genomen, zodat de ingangsklemmen van de automatische differentieelstroominrichting, geplaatst aan het begin van de installatie, ontoegankelijk zijn gemaakt door verzegeling.
- Het (de) één draads- en opstellingsschema(s) werden door het erkend organisme voor gezien getekend.
- De elektrische installatie voldoet niet aan de voorschriften van het AREI. Een aanvullend bezoek moet door hetzelfde organisme worden uitgevoerd. De werken, nodig om de inbreuken te doen verdwijnen die opgemerkt werden tijdens het controlebezoek, moeten zonder vertraging uitgevoerd worden en alle maatregelen moeten getroffen worden opdat de in overtreding zijnde installatie, indien zij in dienst blijft, geen gevaar vormt voor de personen of goederen. Datum:
- De elektrische installatie voldoet niet aan de voorschriften van het AREI. Het controlebezoek voorzien door art. 276bis van het AREI, moet plaats hebben uiterlijk 18 maanden na de datum van de verkoopakte. De gegevens van de nieuwe eigenaar worden ons bezorgd na het verlijden van de akte. Indien de herkeuring gebeurt door een ander erkend organisme, dient deze ons hiervan op de hoogte te brengen. Datum:

Deze pdf-versie van het keuringsverslag is de originele versie en mag worden verspreid..

Aantal bijlage(n): 1

**VRIJGAVE VAN HET KEURINGSVERSLAG**

De inspecteur Werner Notelaers

**WERNER NOTELAERS**  
 Erkend Keuringsorganisme  
 ACEG vzw

INCEEG

**Plichten van de eigenaar, beheerder, huurder voor de installatie onderworpen aan het AREI**

- Het verslag dient te worden bewaard in het dossier van de elektrische installatie.
- Elke wijziging dient te worden vermeld in het elektrisch dossier.
- Elk ongeval overkomen van personen en te wijten, rechtsreeks of onrechtstreeks, aan de aanwezigheid van de elektrische installatie dient onmiddellijk melding te worden gemaakt aan de FOD economie, KMO, middenstand en Energie – algemene directie energie, afdeling gas – elektriciteit

**Kwaliteit**

- De reproductie van dit document is enkel toegelaten in zijn integrale vorm en enkel met het schriftelijk akkoord van het controleorgaan en de aanvrager.
- De keuring beperkt zich tot de zichtbare en normaal toegankelijke delen van de installatie.

www.aceg.be

02 / 880.88.90

BE06 7340 3288 4322 - BTW BE0839 866 481

Lees dit proces-verbaal zorgvuldig en besteed aandacht aan de eventuele nota's	Indien u belangrijke uitbreidingen doet aan uw installatie, laat opnieuw keuren	De volgende periodieke keuring is voorzien voor 10/5/2044	ACEG staat tot uw dienst voor alle noodzakelijke keuringen.

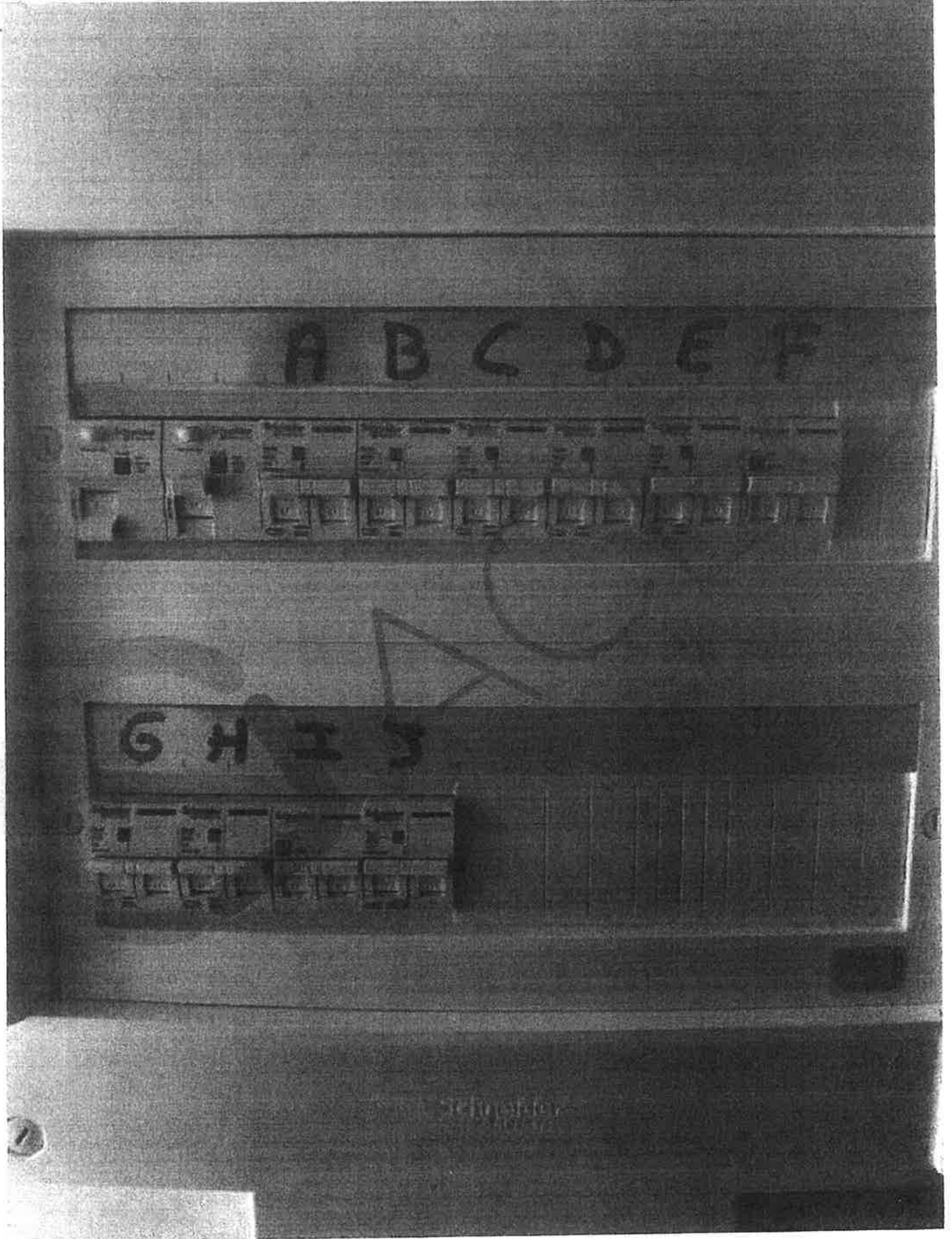

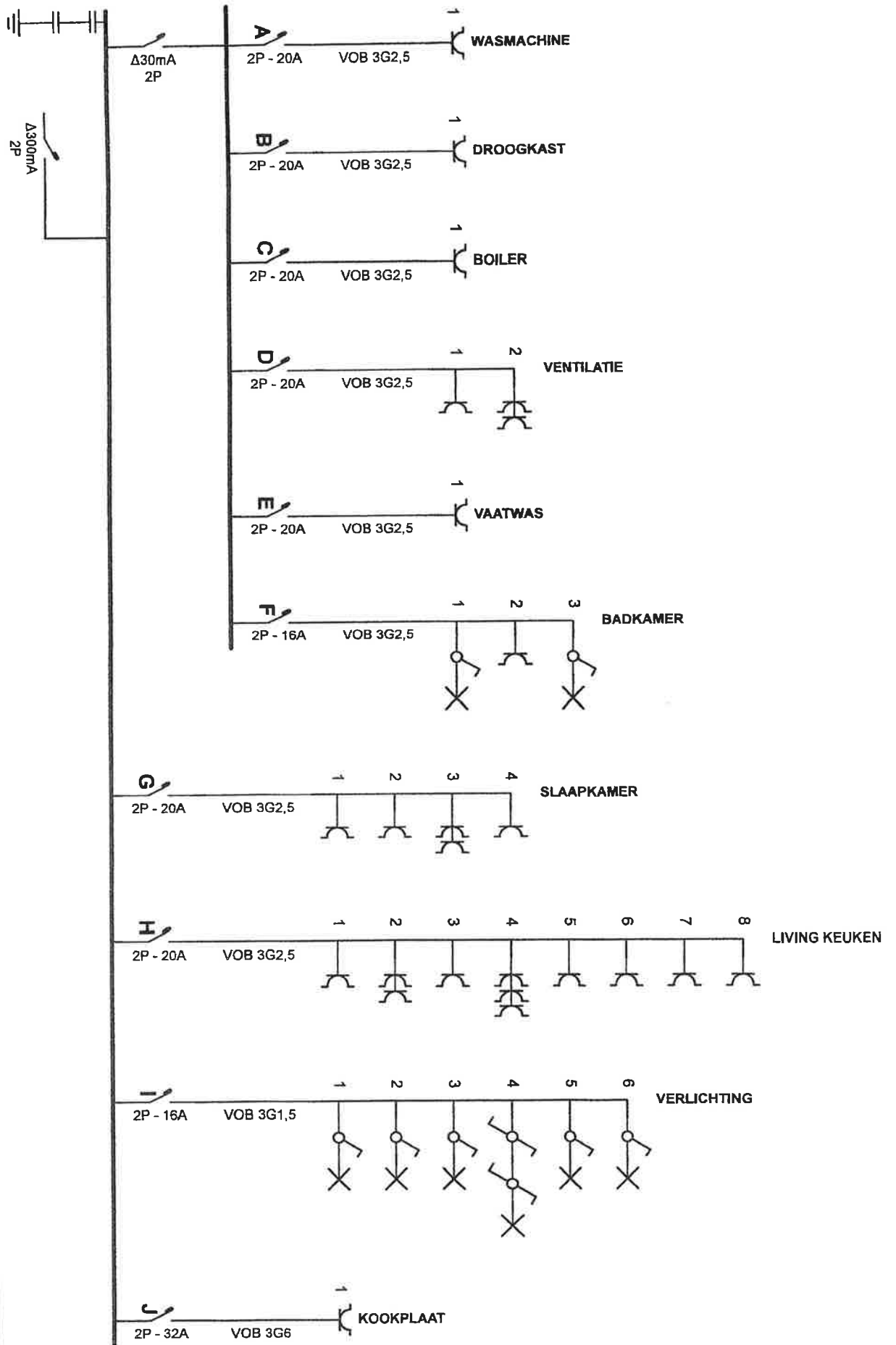

Plaats van de elektrische installatie

Tel.: - GSM: -  
 Fax: -  
 e-mail: -

Installateur

Tel.: - GSM: -  
 Fax: -  
 e-mail: -

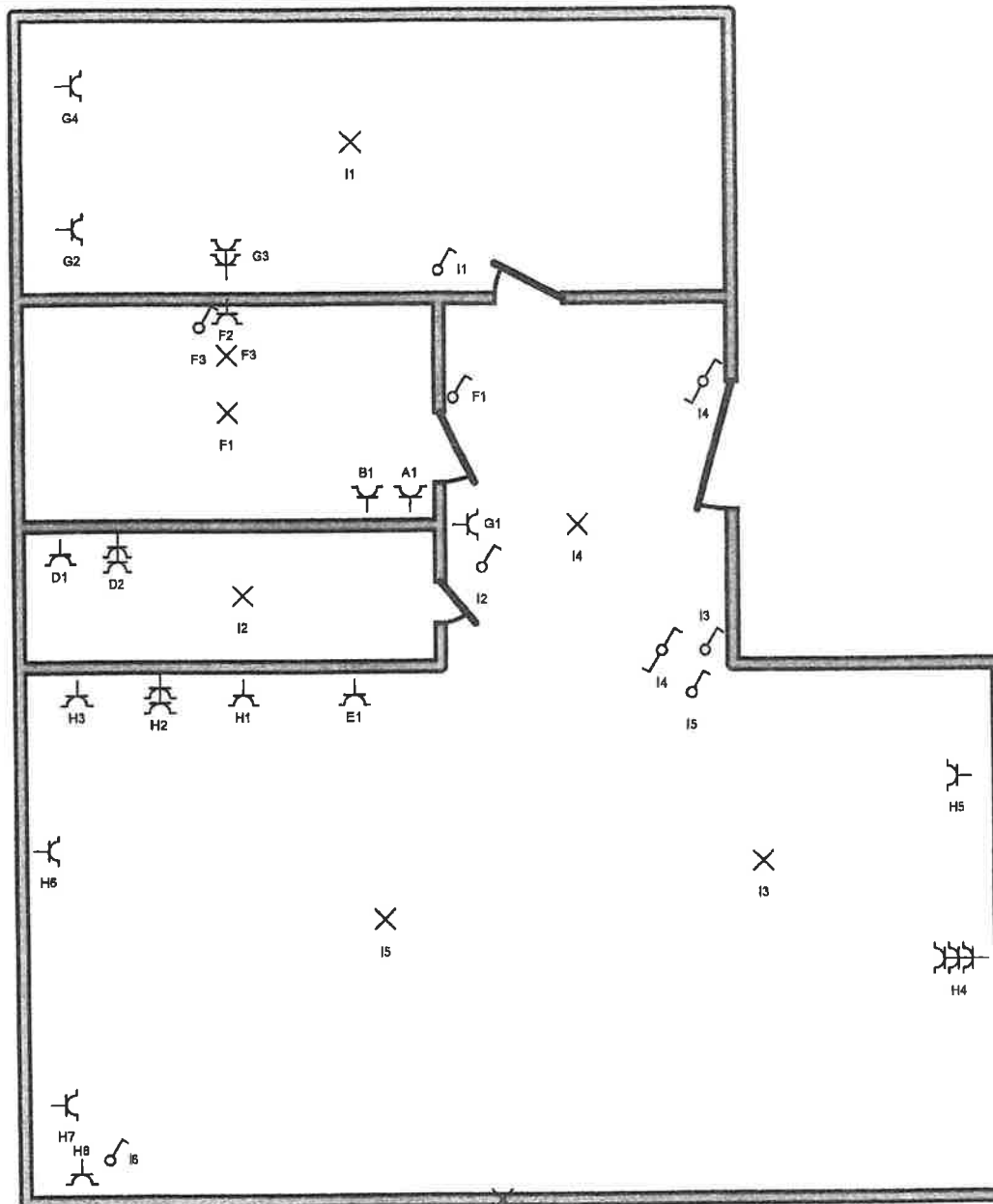

**Plaats van de elektrische installatie**

Tel.: - GSM: -  
 Fax: -  
 e-mail: -

**Installateur**

Tel.: - GSM: -  
 Fax: -  
 e-mail: -

**p. 2/3**  
**Situatieschema**

2 x 230V ~ 50Hz

A: WASMACHINE

B: DROOGKAST

C: BOILER

D: VENTILATIE

E: VAATWAS

F: BADKAMER

G: SLAAPKAMER

H: LIVING KEUKEN

I: VERLICHTING

J: KOOKPLAAT

Plaats van de elektrische installatie

Tel.: - GSM: -  
Fax: -  
e-mail: -

Installateur

Tel.: - GSM: -  
Fax: -  
e-mail: -

p. 3/3  
Lijst Kringen

2 x 230V - 50Hz